

De Slimmerick

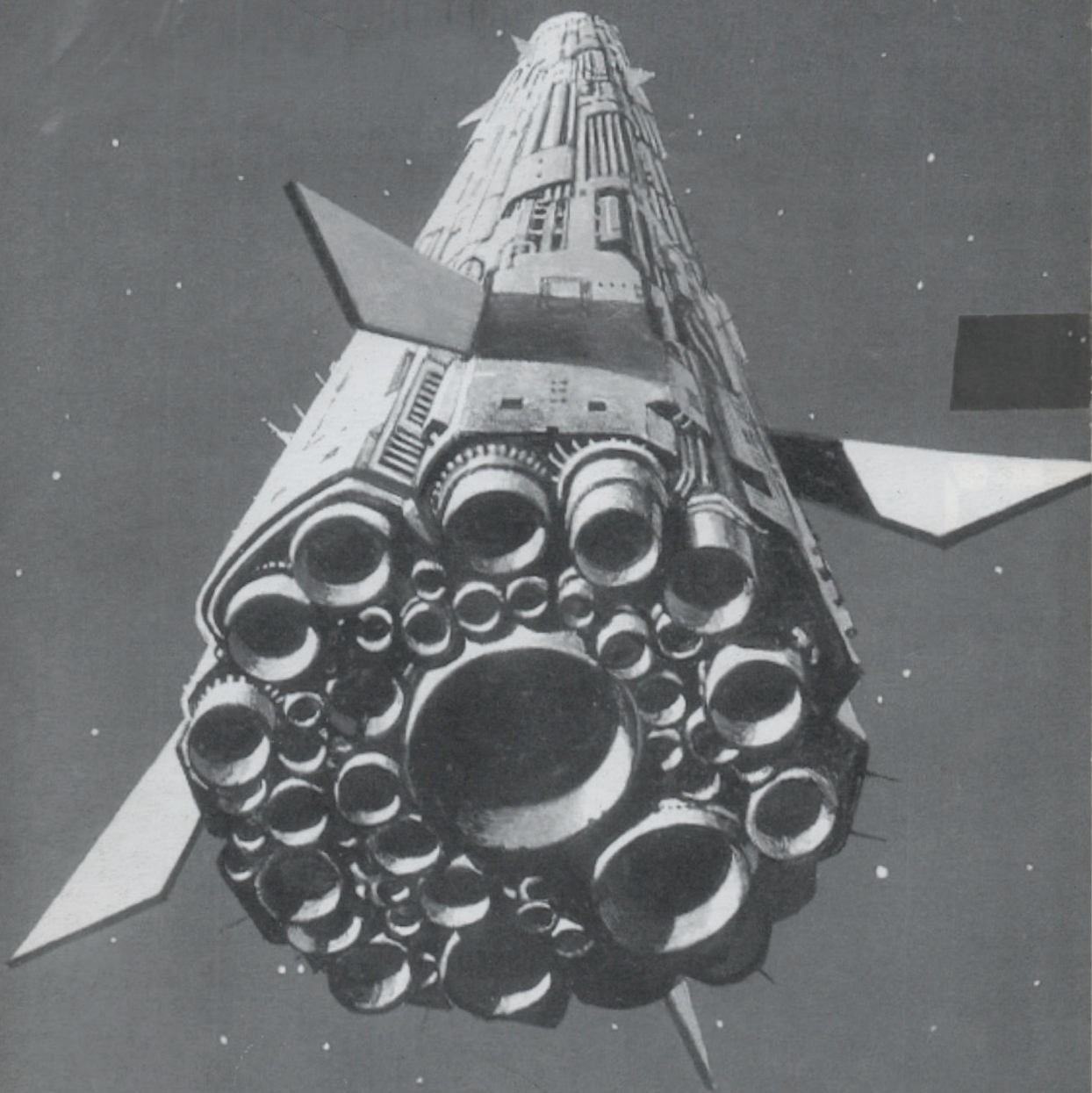

Jaargang 18 #6
December 1999

De Slimmerick is het blad van popcollectief SLIM, verschijnt 6 maal per jaar, wordt betaald uit donateursbijdragen en advertenties, en wordt gratis aan onze donateurs gestuurd.

Losse nummers?

Maak 3 gulden over op giro 342983 van SLIM.

Donateur worden?

Dat ben je voor fl.12,50, op dezelfde giro. Zet er bij 'donateur'. Organisaties en buitenlandse donateurs (Europa) berekenen we 25 gulden. Buiten Europa f.32,50.

De oplage van deze editie is 425.

Medewerkers aan dit nummer zijn:

Piet van Vugt, Bertan van der Veer, Dik Brienen, Ben Stoffers, Hylke Tromp, Jos Simonis, Linda de Wit, Arjan Vos, Chris Stoffers, Erik van Os, Bert den Bok, Jouke Zoeteman.

Eindredactie: Piet van Vugt

Druk: OKZ, Tilburg

Opmaak: Creatief Collectief

Adverteren?

Zie tarieven elders
bel 0183-504265

Redactie-adres?
Adreswijzigingen?

Gebouw De Tol
Tol 1 • 4251 PX
Werkendam
0183-504265
Mail: slim@ixs.nl

Volgende deadline: 3.12.99, verschijningsdatum 29.12.99

Van de redactie

Oud en nieuw. Een nieuwe Slimmerick, met natuurlijk een terugblik op het herfstfestival. Beide avonden mooie muziek uit de regio, en beide avonden was de XiniX goed gevuld met publiek. Dat je 't niet van ver hoeft te halen bleek weer eens: support your local bands, ook in de 21ste eeuw.

De 21ste eeuw, daar ben ik voor mijn gevoel al sinds afgelopen vrijdag. Al 5 jaar heb/ken ik dat zogenaamd fantastische internet, maar ik kon er nooit echt enthousiast van worden. Allemaal wel aardig, en ik gebruikte het vaak, maar revolutionair? Nog niet, dan toch. Maar toen kwam de installateur bij ons kabelinternet aanleggen. Kan nu van nieuwsgroepen zoals alt.binaries.sounds.mp3 CD's downloaden en dat met 500 kbps. En gestressed dat ik er van word! Ik ben als de dood dat ik iets mis, dus zit ik de hele dag CD's te verzamelen, 10 per dag, en aan luisteren kom ik eigenlijk niet meer toe. Het zal de nieuwigheid wel zijn, anders ziet de toekomst er gestressed uit. Tenminste, als alle eentjes en nulletjes het blijven doen na de jaarwisseling.

Mocht de millenniumramp meevallen, dan wordt 13 tot en met 21 januari in Tilburg de eerste aflevering van het grote folk-festival georganiseerd. Het programma belooft een happening met heel veel goede bands. Gaat dat zien, of kijk eerst naar het programma om jezelf te overtuigen: www.folkfestival.nl. U bent gewaarschuwd.

Een muzikale jaarwisseling en tot de volgende Slimmerick!

GrfZ,

Jouke

Advertentietarieven

	Enmalig	Jaarcontract:	2jaarscontract:
1/1 pag	f.125,=	f. 500,=	bel!!
1/2 pag	f. 75,=	f. 300,=	f. 540,=
1/4 pag	f. 43,75	f. 175,=	f. 315,=

Bij jaar-en tweejaarcontracten geldt een toeslag van f.10,= per plaatsing indien het een wisselende advertentie is. Alle tarieven exclusief 6% BTW. Afspraken worden vastgelegd in een contract. Betaling vooraf (bij 2-jaarscontract betaling per jaar vooraf). Bewijsnummer wordt toegezonden. Bel 0183-504265 voor meer info.

SLIM
stichting lichte muziek

Gebouw 'De Tol', Tol 1
4251 PX Werkendam
T: 0183-504265
E: slim@ixs.nl

Inhoud

Tol talk 4

Gebik, gebak, gebok 5

Brainwaves 7

Terugblik 8

Herfstwaves 10

Aankondiging 11

Guitar Custom Shop 12

Techniek van de 13

HerfstFestival 14

Backline 18

Dag 21

Digitaal 23

Slimpies 24

Vanuit de coulissen 25

Bandlijst 27



Tol Talk

Vrijdag 5 nov. Volle bak op de TOL en alvast voorbereidingen treffen voor het Herfstfestival in Xinix de dag daarop, dan nog even jammen tot natuurlijk, veel te laat of was het vroeg, time flies if you have fun.

Zaterdag 6 nov. Er word al vroeg geoefend op de TOL, want dat gaat gewoon door, er worden spullen op gehaald door een band want er zijn nog meer bands die dit weekend optreden. En zo druppelt de TOL weer vol, altijd weer gezellig, maar ons highlight is het Herfstfestival vanavond in Xinix.

Zo, spullen inpakken het beheer over dragen en op naar Xinix waar Piet Jansen, die het visuele gedeelte van de avond met zijn "Trip to the twilight", verzorgt, al bezig is. Even een taak verdeling maken en opbouwen die handel.

Deze keer meer werk want Twan van Genderen van Studio de Tol, gaat de opnamen verzorgen dus er moet ook een opname ruimte worden ingericht, genoeg te doen dus voordat onze geluidsman Peter den Bak de soundcheck met de eerste band komt verzorgen.

Alles verloopt goed en we gaan tevreden een hapje eten want om zeven uur gaat de kassa open en dan kan het feest beginnen.

BAD CASE heeft de eer om als opener te fungeren, ze spelen een set met bekende covers en de sfeer voor het festival word uitstekend neergezet door deze band.

Daarna de beurt aan ERIA D'OR met een set die totaal verschild van de vorige band het zijn sferische, theatrale en bombastisch geluiden die in XINIX klinken en de sfeer stijgt, het was een prachtige gebalanceerde set.

De derde band, PLAYSCHOOL skatepunk van de bovenste plank dus niks sferisch gewoon gaan, hard en snel geweldig!

Iedereen uitgestuiterd? op naar het volgende. De PEPPERONI BAND de verwachtingen waren hoog gespannen want er werd een week geleden nog een nieuwe drummer ingewijd dus er werd nog even flink geoefend maar ze waren niet voor niets uitgenodigd als afsluiter dus muzikale kwaliteiten genoeg en dat was ook te merken, het werd een spetterende afsluiter van de eerste avond in Xinix.

Maar helaas moet ik nu stoppen want de verwarming in de TOL is weer kapot.

De volgende keer gaat het verder over: Elektra, Rebel yell, Behind the Smile, Schwa/tack, de band L.I en nog veel meer

Gebik, gebak, gebok.

Ondanks de grove verbouwing waarin ik op dit moment in ben beland probeer ik toch maar voor de deadline een stukje in elkaar te teksten. Maar hoe dan ook, de computer is door de verbouwing tijdelijk naar beneden verplaatst zodat ik nu in de woonkamer vertoef. Ook hier wordt het een en ander versleuteld. Er wordt de komende tijd een houten vloer gepland. Het een en ander is al zodanig voorbereid dat er op een vreselijk afstandse vloer wordt geleefd. Ook wij gaan met de tijd mee, met de decadentie, er wordt en vaatwasser in de keuken gestationeerd. Deze vaatwasser is tijdelijk in de woonkamer als kunstwerk neergezet. Ik begin me toch al lichtelijk zorgen te maken over de jaarwisseling. De millennium problematiek. Gezien de verhalen die de ronde doen over computerstoringen en uitval van elektriciteit, wordt er met het weggooien van de afwasborstel toch nog gewacht. Je weet maar nooit. Voor de zekerheid is er een generator besteld. Dit niet om de decadente huishoudelijke apparatuur in leven te houden maar om de stereo-installatie aan de praat te krijgen. Een flinke voorraad batterijen voor de discman en de walkman is aangekocht. Oplaadbare batterijen leken mij bij een eventuele stroomuitval voor langere tijd niet echt een optie. Het luisteren naar muziek is dus voor enige tijd gewaarborgd.

Door al dat gelul over computerstoringen en datumproblemen bij de overgang naar het nieuwe millennium begin ik me toch af te vragen of het niet verstandig is om terug te grijpen naar de roots. Ik heb het nu over muziek. Gitaar inpluggen, bas inpluggen en drumstokken slijpen. Geen gezeik met effecten, keyboards en ander elektronisch geneuzel. Lekker weer recht toe, recht aan. Ik moet er wel bij vertellen dat ik in het bezit ben van enige effecten ter verrijking van het gitaargeluid en ter verarming van de portemonnee. Er was mij de vraag gesteld welke muziek ik het liefst zou achterlaten. Laten we maar niets achterlaten. Een wancreatie kan altijd nog herschreven worden tot iets moois. Het is altijd mogelijk een lijst te maken van "artiesten" die achter gelaten moeten worden. Maar wat ik vreselijk vind, wordt door een ander mooi gevonden. En laten we dat maar zo houden, eentonigheid in muziek kunnen we niet gebruiken.

Maar hoe dan ook. Het nieuwe millennium nadert. Stroomuitval of niet. Er zal weer veel muziek worden geschreven. Teveel beats of te weinig beats per minuut het maakt mij niet uit, als er maar gecreëerd wordt. Tussen de puinhopen in mijn huis staat een gitaar veilig opgesteld. Er worden snaren beoerd, er wordt dus weer muziek geschreven. Dit is gelijk het antwoord op de tweede vraag die mij gesteld werd. Hoe ziet muziek er jouw inziens in 2xxx uit? Ideeën genoeg, alleen nog wat muzikanten die onregelmatig willen oefenen.

Bok

hdenbok@casema.net

Harddiskrecording?

Ervaar de kracht
van de
AppleMacintosh G3

nú met gratis
zip-insider



AVS Solutions is dealer of Apple Macintosh
t • 0183 - 309 303 • f • 0183 - 309 525
info@avs-solutions.nl



2-wekelijkse Zo-nm Jam (23.10 etc.)

Openingstijden:

	Ma	gesloten
Bornsteeg 21-23	Di-Wo	20:00 - 02:00
4201 CN Gorinchem	Do	19:00 - 02:00
0183-638385	Vr-Za-Zo	14:00 - 02:00



La Danse Des Couleurs

H. den Bok
Fotograaf

- * Reportages
- * Concertreportages
- * Portretfotografie
- * Bedrijfsreportages en industriële fotografie
- * Architectuur
- * Trouwreportages

Tannhauserdreef 72, 3561 HH Utrecht
Tel. 030- 2618901, mobiel 06-55345721
email. hdenbok@casema.net

Brainwaves

Muziek!

Je kunt voor muziek leven, je kunt het maken, je kunt er uiteraard ook naar luisteren. Je kunt er ook een hekel aan hebben! Ik persoonlijk hou bijvoorbeeld helemaal niet van Reggae! Reggae maakt me zenuwachtig, ik weet niet ik voel me er gewoon NIET lekker bij. (No offence to the reggae lovers, "respect man".)

Whatever! Mijn persoonlijke muziekliefde is Prog. Rock (ook bekend als symfonische rock) Ik kan uren mijmeren over legendes als Yes, Genesis, Pink Floyd etc, maar ook over de nieuwere lichte uit de "revival" midden jaren tachtig zoals Marillion, Pendragon, Iq en nog veeel meer onbekendere bandjes. Enige jaren geleden kwam er een nieuwe stroming mij ter ore nl. Crossover. Dit was iets totaal anders! Een mengeling tussen verschllende muziek stijlen hardrock, klassiek, pop, en nog andere. Denk o.a. aan Living Color en Faith No More. Daaruit vloeide een van mijn favoriete muziekstijlen die vertolkt worden door bands als Dream Theatre, Threshold en Shadow Gallery. Ik noem het zelf maar Prog. Metal. Ik weet eigenlijk niet of er een specifieke naam voor dat soort muziek is. (Ik moet het toch in een hokje kunnen stoppen, daar ben ik Nederlander voor.) Ook een band als Ozric Tentacles (heel bekend in de underground scene) gooit diverse stijlen door elkaar, en ze weten zelfs sympathie te kweken voor reggae, want ook die invloeden gebruiken zij in hun muziek. (Ook Rush heeft wel eens zoiets gedaan, 1984.)

In de House muziek gebeuren die dingen ook. Diverse bands en djs gooien vele muzieksoorten door elkaar. Vooral afwijkende muziek zoals o.a. klassiek, country en jazz worden veel in deze populaire richting gebruikt. (KLF, Eat Static, the Prodigy etc.)

Wat wil ik hiermee zeggen? Ik wil ook zulke muziek maken!! Wie nog meer?? Welke muzikant klappt bijna uit elkaar door een overkill aan inspiratie?? Wie is er werkeloos en heeft de kriebels?? Covers (wel bizarre) of eigen werk geen probleem. Meld je bij Dick of mail me!!

Ik ga wachten!

iq@freemail.nl

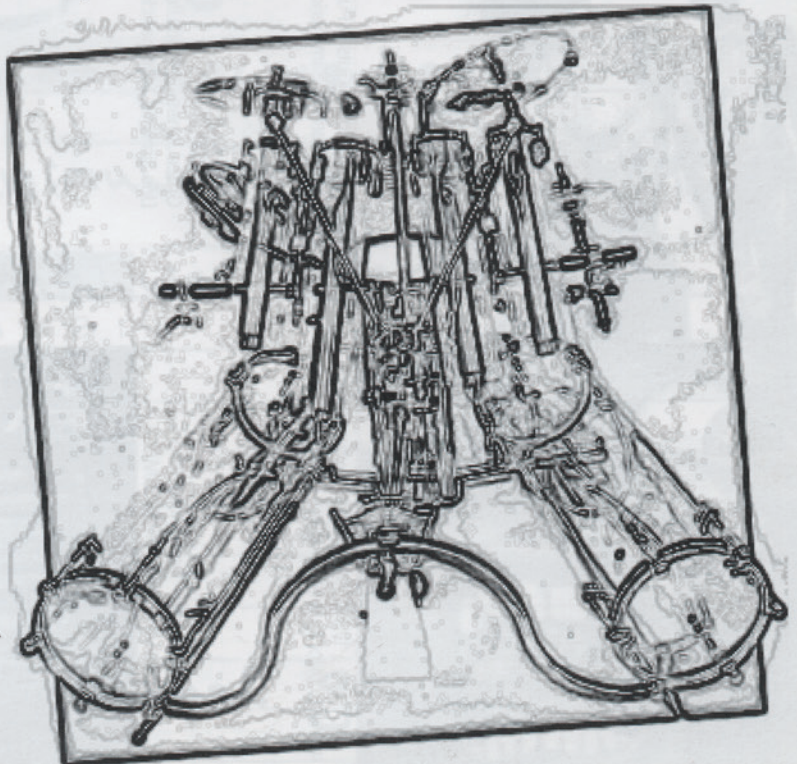

TERUGBLIK

Op de rand van dit millennium dan nog gevraagd "Welke hoes zou je in de mooiste-hoezen-van-dit-millennium-verzameling willen zien?". Geen makkelijke vraag om zo, een twee drie te beantwoorden, er is zoveel moois. Toch wist uiteindelijk iedereen er een te noemen, en dat van platen die er niet alleen prachtig uitzien, maar vaak ook nog heel goed klinken. Vooruit dan, behalve de hoes die ik gekozen heb, daar kun je de plaat maar beter gewoon in laten zitten...

JZ

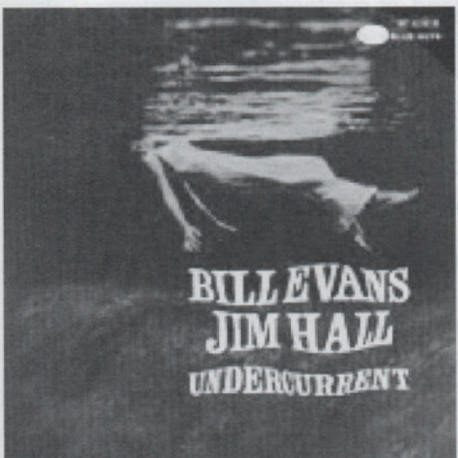

Bill Evans & Jim Hall - Undercurrent
(Hans Hoosemanns, organisator Folkfestival Tilburg)



Dwarves - Blood, Guts & Pussy
(Louke Zoeteman, Slimmerick)



King Crimson - In The Court Of King Crimson
(Hylke Tromp, Slimmerick, SLIM)



Captain Beefheart - Trout Mask Replica
(Carel van Oirschof, gitarist Wennu-Henk)

GRACE JONES



Grace Jones - Island Life
(Jos Simonis, Slimmerick, SLIM)

ISLAND LIFE



Fear Factory - Demanufacture
(Arjan Vos, Slimmerick, SLIM)

**S
O
N
I
C**

diRty

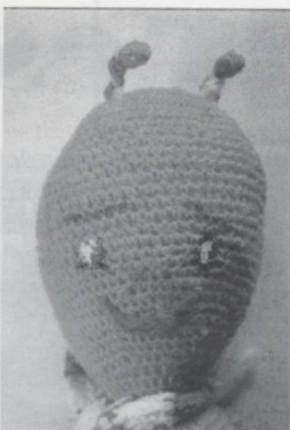

**Y
O
U
T
H**

Sonic Youth - Dirty
(Linda de Wit, Slimmerick, SLIM)

Uriah Heep - Look At Yourself
(Dik Brienen, Slimmerick, SLIM)



Jimi Hendrix - Electric Ladyland
(Roelard Lyrdewilligen, drummer Green Lizard)

A Tribe Called Quest - Beats, Rhymes And Life
(Coz, Slimmerick)



John Mayall And The Blues Breakers - Bluesbreakers
(Ben Stoffers, Slimmerick)

**BLUES BREAKERS
JOHN MAYALL
WITH ERIC CLAPTON**



Split Enz - True Colours
(Piet van Vught, Slimmerick, SLIM)



Joy Division - Still
(Bert Strik, muzikronnenman)

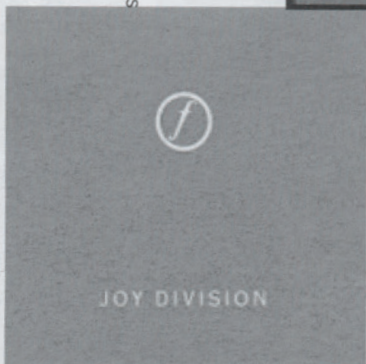

Herfstwaves

Ineens werd ik enkele maanden geleden opgeschrikt door een MD'tje van een regiobandje dat zichzelf "poort" noemt. Dit kleine digitale schijfje werd mij bezorgd door Alex F. (hebbik ut). Enkele dagen later werd ik door hem gebeld met het bericht dat ze op zouden treden op het SLIM Herfstfestival. Hij kan altijd zo ontzettend aandringen als het over optredens gaat, "Jai moette komu". Hij had het al eens eerder gevraagd, maar ik moest telkens verstek laten gaan. Maar nu in de XiniX, (memories) op het Herfstfestival (memories). Ik dacht toen ik dat MD'tje hoorde, "Ik hoop dat ze dat live ook kunnen". Nou, dat kunnen ze! Prog. Rock van de bovenste plank! Met alles erop en eraan. Wervelende solo's (gitaar en synth's), stuwende rock, ballads, easy listening, oor(g)strelende vocalen (al was dat een beetje weinig) everything you want!

Ik hoorde Yes, en King Crimson, (veel) UK, Iq, Dream Theatre en nog veel meer. In veel gevallen hangt een band van tegenwoordig naar een bepaald voorbeeld, soms hoor je een band die veel op een andere band lijkt die als voorbeeld (idool) dient, maar bij Gate is dat anders. Zij spelen een zo gevarieerde mix van van alles wat dat ze daarmee bijna een eigen stijl krijgen, en van een zodanig hoge kwaliteit dat ze boven gemiddeld klinken! De mystiek, de power, de duels, het samenspel, alles tot in de perfectie. En dat voor een band die nog maar zo kort bestaat! En met een bassist die zelfs nog maar 3 weken meedeed!

Als ze de kans krijgen om een platencontract in de wacht te slepen (en dat is dubbel moeilijk in hun geval) dan geef ik ze een grote kans. Je zal wel denken wat istie positief? Ja sorry, maar ik heb echt in lange tijd niet meer zo genoten van een goed stuk live muziek. En dat in XiniX!
Gate Bedankt.

lq@freemail.nl



Optreden

Donderdag 30 december 1999 treden Fenris en Eria d'Or op in de Soos in Almkerk. Wat velen voor hen niet is gelukt, krijgen zij voor elkaar, een optreden in de Soos. Het is al lang still rond optredens in de Soos en wij verwelkomen dan ook elk initiatief.

Het optreden word afgetrapt door Eria d'Or en begint om 21:30. Entree is F 10,-

Fenris wil de opbrengst graag gebruiken voor hun nieuwe CD. Deze wordt tussen 3/1 en 7/1 2000 opgenomen in de Harrow studio's.

De Soos wordt omgebouwd tot metal café. Komt allen, support your local bands, weet je wel!

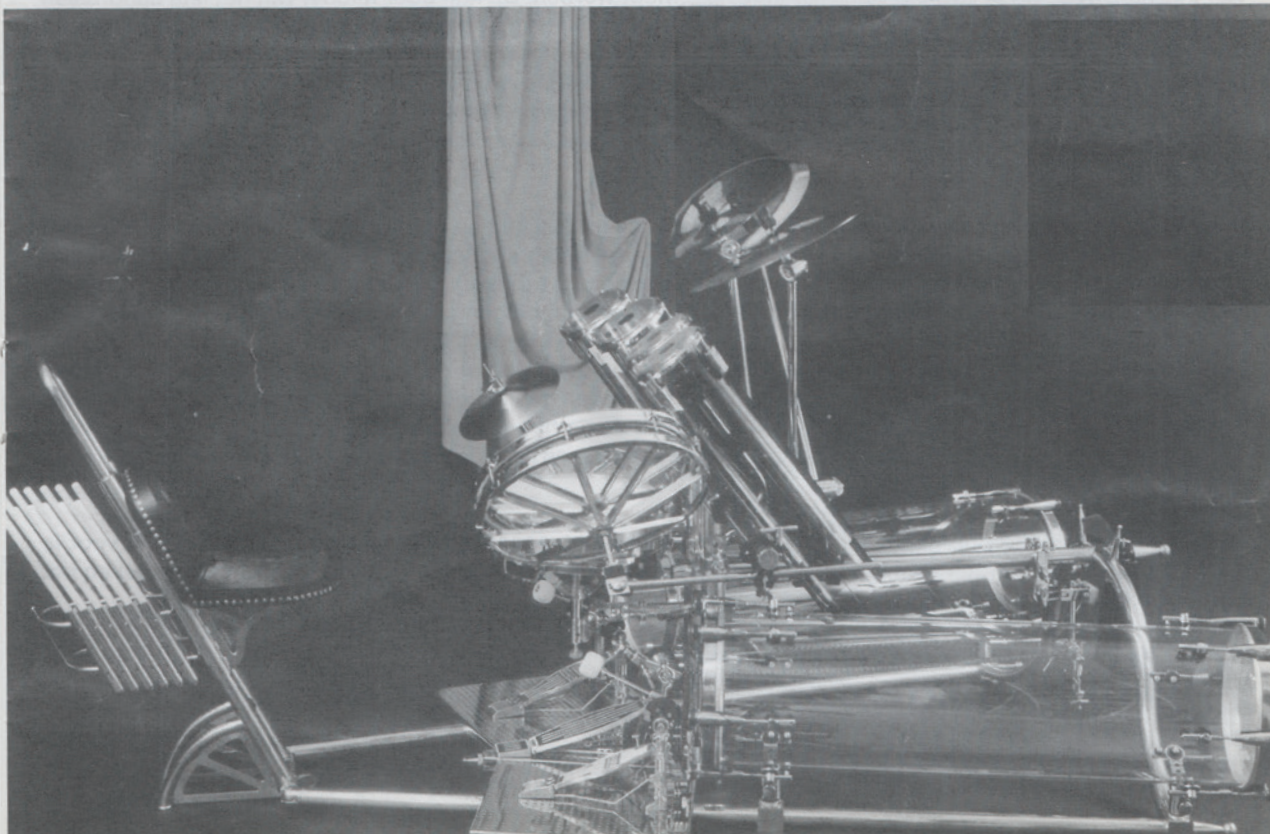

Guitar Custom Shop



De tremolo-brug

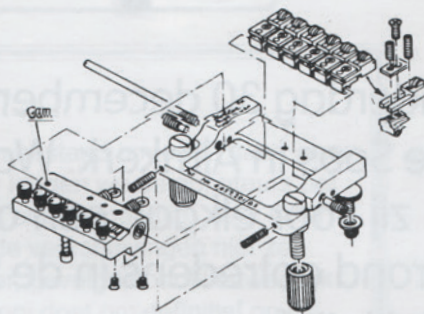

Al vroeg in de zestiger jaren werd de elektrische gitaar een geliefd speeltje rijker. Met name door de massieve gitaar, waarbij voldoende 'vlees' (lees: hout) aanwezig was, om ruimte aan de brugkant te maken en hier met behulp van contra-veren aan de achterkant een zwevende constructie te bevestigen.

Al eerder werden grote jazz-gitaars uitgerust met de zogenaamde 'Bigsby-tremolo's'. Deze werkte vrij licht, maar de variërende toonhoogte behoefde dan ook nog niet zo extreem te zijn, zoals tegenwoordig bij het maken van duikvluchten. Wel kan je hier goed zien, dat de gehele constructie eveneens aan de onderkant van de klankkast vast zit. Dit omdat de variërende trekspanning op de hals en klankkast veel meer is dan men denkt.

Het juist afstellen van de tremolo, lukt alleen als de halscurve en de mensuurafstelling perfect in orde zijn, zoals ik dat al eerder heb omschreven in Slimmerick nr. 3 en 4 van dit jaar.

Als voorbeeld voor het afstellen, ga ik uit van de gewone 'Stratocaster' tremolo-unit. Dit systeem wordt wellicht het meest toegepast, doch dit wil niet zeggen, dat het altijd even feilloos werkt.

In principe moet de totale snaarspanning en de spanning van de contra-veren (achter het afdekplaatje aan de achterzijde van de gitaar) in evenwicht zijn. Bij een perfect gecompenseerde mensuur en action zal het beweegbare brugblok dan nagenoeg recht staan. Let er wel op, dat bij de keuze van een ander type snaar, bijvoorbeeld van 011 naar 009, het evenwicht opnieuw ingesteld moet worden. Dit kan door middel van het iets aandraaien van de twee schroeven in de lengterichting, welke het verenplaatje met de body verbindt. (Wel in spanningsloze toestand, dus zonder veren verstellen!)

Je kan ook kiezen voor het vervangen van de veren door strakkere exemplaren of het bijplaatsen van een extra veer. Maximaal kun je 5 veren plaatsen. Doorgaans geldt, hoe meer veren, des te beter de sustain. Het is echter toch altijd afhankelijk van de persoonlijke wens, want het maken van duikvluchten is bij dit type tremolo met 2 veren het eenvoudigst.

De enigszins fragiele constructie van deze unit geeft vaak instabiliteit en het is dan ook niet verwonderlijk, dat knappe koppen gezocht hebben naar verbeteringen. Fabrikanten als Schecter, Kahler en Floyd Rose hebben het bovengenoemde concept sterk verbeterd. Laatstgenoemde fabrikant wordt momenteel gezien als de optimale standaard voor tremolo-units en men heeft het in de wandelgangen dan ook gewoon over 'een gitaar uitgerust met een Floyd Rose'.

Deze tremolo werkt optimaal met een vergrendelbare topkam, waarin de snaren na het stemmen met een imbusboutje worden vastgezet. Doordat de snaren hier worden geblokkeerd, is het effect dan ook spectaculair. Het eventueel fijnstemmen kan gedaan worden middels de op het tremolo-blok per snaar gemonteerde fijnstemmers. Voor het juist afstellen gelden echter dezelfde regels, en het kost best wel veel tijd om het totaal keurig naar wens af te stellen.

Welk systeem er ook op je gitaar zit, haal nooit meer dan een snaar tegelijk los. Dit is altijd al slecht voor je instrument, echter door het steeds wijzigen van de snaarspanning verandert hier het evenwicht te veel en het zal niet eenvoudig zijn de juiste balans weer terug te krijgen.

Volgende keer weer meer, tot de volgende Slimmerick.

Voor vragen, wensen of suggesties graag even een belletje.

Ben Stoffers, Telefoon: 0183 302394

Techniek van de phaser

Dan is hier mijn vervolg van onnavolgbare feiten.

Bij een serieschakeling van 4 doorlaatfilters wordt de faseverschuiving langzaam minder van 720° tot bijna 0° afhankelijk van de frequentie.

Bij het mengen van in- en uitgangssignaal heeft de frequentie karakteristiek twee minima namelijk precies bij de twee frequenties waarbij de faseverschuiving 540° en 180° bedraagt. De grafiek hieronder geeft dit aan.

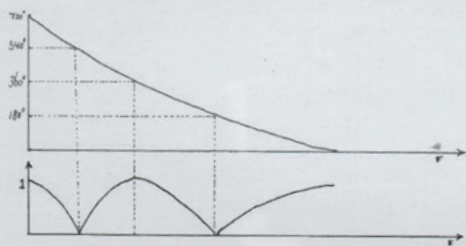

Om tot het phasing-effect te komen worden de weerstanden R van ieder doorlaatfilter periodiek van waarde veranderd. Men kan deze uitvoeren als fotoweerstanden, die in een lichtdichte behuizing zijn ondergebracht en worden belicht door een lamp. Men kan ook fet's gebruiken waarvan de gatespanning continu veranderd wordt.

Hieronder geeft een schema met fet's.

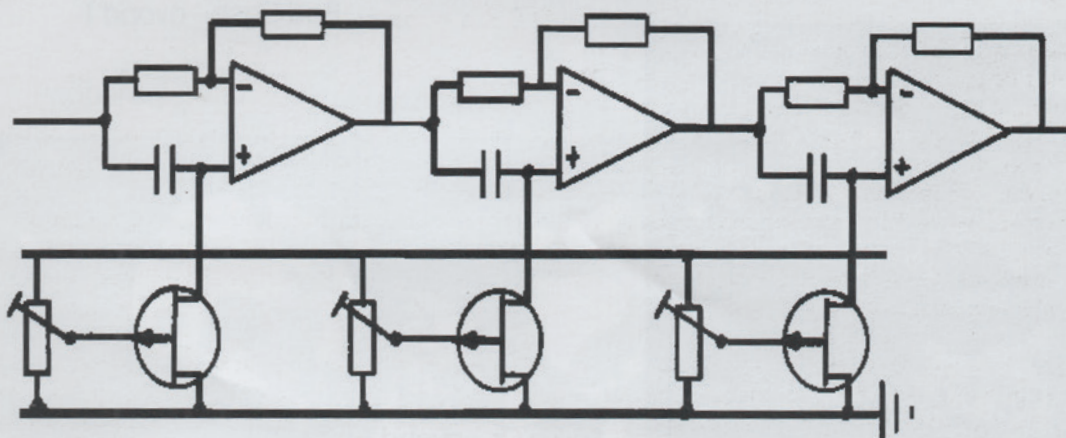

Ten opzichte van de LDR-schakeling heeft de fet-schakeling het voordeel dat deze gemakkelijker te realiseren is, en minder stroom gebruikt. Fet's hebben daarentegen het nadeel dat ze niet-lineaire vervormingen opwekken die hier niet gewenst zijn.

Bij het gebruik van zes stuks ontstaat er al een merkbare vervorming. Deze vervorming kan worden verminderd door een deel van de drain spanning van de gate terug te voeren. Hiervoor heeft men wel zes extra instelpotmeters nodig. Fotoweerstanden hebben geen vervorming en werken volledig lineair.

Tot zover in dit millennium.

J.A. Simonis

Herfst festival



Bad Case - avond 1



Eria d'Or - avond 1





Playschool - avond 1



Pepperoni Band - avond 1





Nightshade- avond 2

Stigma - avond 2



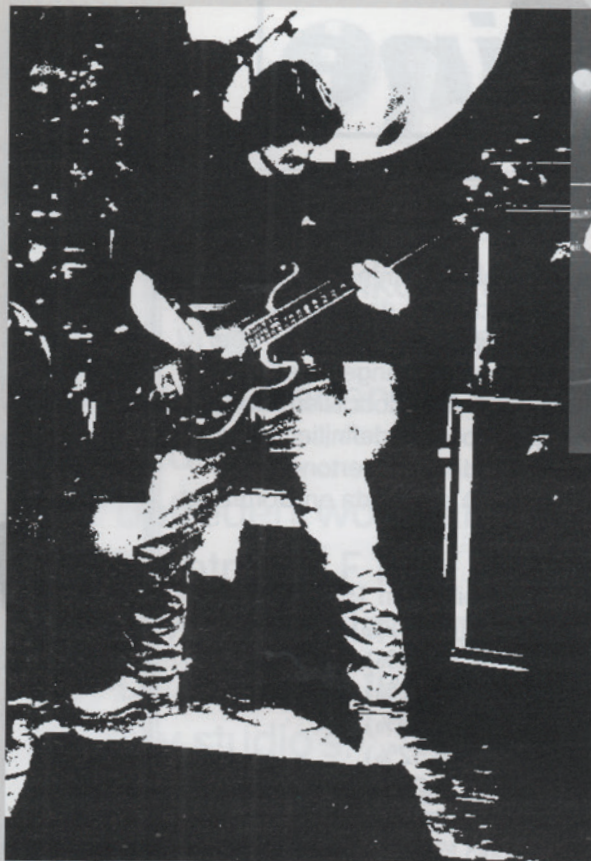

Change of Season - avond 2

Gate - avond 2



Backline

Plaatsnamen

Onregelmatig onderzoeken we ons donateursbestand om na te gaan waar iedereen nu eigenlijk vandaan komt. Dit keer legden we de donateurs per 1.1.99 naast die van 15.11.99. Voor het eerst sinds lange tijd, zit er weer groei in. Dat is de eerste plaats. Verder zijn de verschuivingen niet zo groot. Gorinchem blijft de grootste leverancier, gevolgd door Nieuwendijk en Sleeuwijk, waarbij de laatste een ferme gooi doet om definitief op de tweede plaats terecht te komen. Almkerk en Woudrichem vertonen ook groei, evenals Hardinxveld. Grote steden verderop als Breda en Dordrecht blijven stabiel. Hieronder een overzicht:

Plaatsen	Peildatum 1.1.99	Peildatum 15.11.99
Gorinchem	79 (21,41%)	78 (20,52%)
Nieuwendijk	34 (9,21%)	32 (8,42%)
Sleeuwijk	32 (8,67%)	32 (8,42%)
Werkendam	19 (5,14%)	22 (5,79%)
Almkerk	19 (5,14%)	21 (5,52%)
Woudrichem	15 (4,07%)	16 (4,21%)
Breda	13 (3,52%)	13 (3,42%)
Hardinxveld	11 (2,58%)	13 (3,42%)
Arkel	10 (2,71%)	9 (2,37%)
Dordrecht	9 (2,43%)	10 (2,63%)
Totaal	369	380
Totaal regio	268 (72,63%)	266 (70%)

5

MENSEN

BRAB. DAGBL 13/10/99



• Actiegroep Bont voor Dieren heeft het deze week gemunt op popdiva **WHITNEY HOUSTON** (foto). Omdat de Amerikaanse zangeres volgens de actiegroep optreedt in kleding afgezet met nerts- en vossenbont, voert de groep actie rond de concerten van Houston in Ahoy.

MENSEN

BRABANTS DAGBL 13/10/99

• Volgend jaar worden mogelijk enkele 'nieuwe' nummers van de legendarische gitarist **JIMI HENDRIX** (foto) uitgebracht. Hendrix overleed in 1970. De nummers zijn nooit bewerkt en uitgebracht. De voormalige platenproducent van de gitarist heeft bassist **NOEL REDDING** van Hendrix' toenmalige band gevraagd de baspartij voor de 'nieuwe' stukken in te spelen, meldt het Britse persbureau WENN. Redding zegt verguld te zijn met de opdracht. Volgens hem gaat het om unieke opnames.



Backline

Geld popcentrum om te concurreren

DEN HAAG - De gemeente Den Haag is van plan bijna vier miljoen extra uit te geven aan de verbouw van popcentrum 't Paard, dat al voor twaalf miljoen gerenoveerd zou worden.

De extra investering is nodig voor aanpassingen die volgens de gemeente onvermijdelijk zijn om 't Paard te kunnen laten concurreren met andere popcentra in Nederland.

Brab. Daabl. 1-10-99

BRAB. DAABL 2/10/99

Poptempel 013 wil tonnen extra

Van een verslaggever

TILBURG - Popcentrum 013 in Tilburg is zo succesvol dat het de komende jaren honderduizenden gulden extra nodig heeft. Voor volgend jaar wil de directie er alvast 350.000 gulden bij hebben. Daarmee wil 013 de onverwacht snelle bezoekersgroei en personeelsproblemen opvangen, bevestigt directeur M van Ginkel.

Er komen veel meer mensen op 013 af dan verwacht. De gemeente Tilburg was uitgegaan van 130.000 tot 150.000 bezoekers per jaar. Als de belangstelling de rest van 1999 blijft zoals nu, stopt de teller op 31 december op ongeveer 220.000 mensen.

De extra inkomsten gaan grotendeels op aan de extra inzet van medewerkers.

Geld genoeg

De pop doet het goed in de pers. Grote centra in den lande laten regelmatig hun noodkreten horen: er moet geld komen. De één om de concurrentie bij te houden en de ander omdat er zoveel publiek komt! Zelfs de minister vindt dat er geld moet komen voor popmuziek. Het ziet er allemaal goed uit. Misschien dat de Gemeente Werkendam hierdoor overtuigd raakt, dat hun toekenning voor de nieuwbouw SLIM/Xinix landelijk gezien prima past. Dan hebben we het even niet over de bedragen, maar dat kan nog goedge maakt worden. Bij SLIM/Xinix loopt het trouwens niet over miljoenen. Als we het over tekorten hebben om tot realisatie te komen, gaat het hooguit over wat tonnen (p.v.v.).

Bd 4-12-99

...Ik geef de voorkeur aan het opnemen van platen. Of een optreden vormgeven. Veel leuker dan avond aan avond dezelfde nummers uit te brengen...

Zanger David Bowie in VARA TV-magazine

RCS

Realtime Copy Service Cassette & CD producties

Marktleider in realtime cassette kopieën.

Zeer complete geluidsstudio.

Opnemen van b.v. commentaarstemmen.

Digitale geluidsnabewerking/pre-mastering enz.

**BEL ONS VOOR MEER
INFORMATIE OF PRIJSLIJST!
0297-272873**

studio-adres:

herenweg 262

3648 CS Wilnis

postadres:

postbus 359

3640 AJ Mijdrecht

Fax 0297-27 28 83

GROTE EN KLEINE OPLAGEN
ALLE MASTERFORMATEN AANWEZIG
LEVERING IN 24 UUR (CASS. & CD'R)
GRAFISCH ONTWERP/DUKWERK
PERFECTE SERVICE

THE CASSETTE MASTERS

■ *De kapper*
is vanaf nu ook



De avondkapper

Heerlijkheidstr. 7
Giessen
tel. 0183 44 14 09



Drukkerij O.K.Z.

Goirkestraat 131 5046 GG Tilburg Tel 013 - 5365976 fax 013 - 5434146

OOG

Onderwerp: Millennium 2000

Gezien de omstandigheden (y2k...)

niet al teveel tijd voor 1 goed oog.

Terugblikken hoeft niet (Beethoven,

Berry, Beatles, Beck: allemaal o.k.)

De komende 1000 jaar verwacht ik

wel weer een nieuwe Lennon &

tevens 1 nieuw Slim. En wellicht

ook een nieuwe Veer & oog.

veer.



't komt allemaal goed.

Pak dat voordeel bij Sommer Muziekcentrum

Sommer gaat verhuizen.

Daarom moeten de winkelvoorraden tot een minimum worden teruggebracht.

Grijp daarom nu je kans om het instrument van je dromen tegen een spetternd lage prijs aan te schaffen.

**Nog enkele maanden
totale opruiming!!**

- Gitaren
- Keyboards
- Versterkers
- Blaasinstrumenten
- Slagwerken
etc. etc.

Kom kijken en profiteer !!!

Sommer sinds 1919
MUZIEKCENTRUM

Arkelstraat 41 • 4201 KB Gorinchem • Internet: www.sommer.nl

Piano-vleugel afdeling tel. 0183 631 707 - fax 0183 631 575
Pop-afdeling tel. 0183 666 916 - fax 0183 666 924

Verhuizingsopruiming

TOEKOMSTMUZIEK?

Millennium, leuk thema, maar probeer daar maar eens wat muziek op internet bij te vinden. Na lang zoeken heb ik misschien toch nog wel een paar leuke links voor gevonden.

Bij het millennium denk je toch al snel aan toekomstmuziek. Nu nog iets zoeken wat daar op lijkt. Ik moet zeggen dat het allemaal erg tegenvalt. Echte toekomstmuziek bestaat blijkbaar alleen in de hoofden van mensen die over de toekomst dromen. Het enige wat er een klein beetje in de buurt komt is de experimentele muziek. Daar bestaat genoeg van, alleen heel weinig op het internet. Na lang zoeken kwam ik het volgende gezelschap tegen: Archaic Opera. Dit is een groepje mensen die eigen allerlei muziek stromingen door elkaar heen gooit. Zij noemen het zelf dan ook echte toekomstmuziek. Veel stijlelementen van de klassieke muziek en klassieke instrumenten worden gemixt met zang, moderne instrumenten en natuurlijk de computer. De laatste veelal voor samples en drumbeats. Zeker het beluisteren waard en te vinden op de volgende internet pagina.

http://listen.to/archaic_opera

Een iets minder experimenteel gezelschap, maar zeker niet minder leuk is Invert. Dit is een string quartet, oftewel een klassiek 4-mansformatie met viool, cello en bas. Ze maken gebruik van de computer op de achtergrond en maken eigenlijk moderne klassieke muziek. Adres:

<http://www.jps.net/sberson/invert.htm>

Nu we het toch over experimentele muziek hebben kunnen we 's lands trots toch niet vergeten. The Ex. Deze vroegere punkers maken zeer mooie experimenten met muziek. Ze zijn al vrij lang bezig en duiken elke keer weer op met iets anders. Gewoon prachtig hoe deze mensen toch elke keer weer bewijzen hoe mooi experimentele muziek kan zijn. De volgende site is van een zeer groot Ex fan en is dan ook leuk om te bezoeken. Simpel

van opzet en duidelijk, zo zie ik het graag. Er zijn natuurlijk meer sites over The Ex te vinden, maar deze zijn veelal moeilijk te vinden.

The Ex:

<http://www.southern.com/southern/band/EX000/>

Nu iets minder experimenteel maar zeker niet minder leuk. De site Garageband is gevuld met veel niet doorgebroken bands, waarvan er vele toch zeker het beluisteren waard zijn. Je kunt je er ook opgeven natuurlijk. Mij gaat het voornamelijk om het reusachtige MP3 archief dat ze hebben van de bands die bij hen zijn aangesloten. Hijk op:

<http://www.garageband.com>

En nu voor iets totaal anders. Heb je ooit wel eens een tekst van een bepaald nummer willen hebben, maar heb je het niet of ben je het kwijt? Ga dan naar de volgende site. Deze Zwitserse man is zeer grondig bezig om zoveel mogelijk songteksten bij elkaar te brengen.

Internationale songteksten archief:
<http://www.lyrics.ch/>

Hetzelfde, maar dan voor nederlandstalige muziek. Giga's songtekstenarchief.

<http://www.giga.nl/walter/gnsa/>

En als laatste in de categorie grappen is de Alanis Morissette Lyrics Generator. Hier kun je je eigen Alanis tekst maken in de stijl van een drietal bekende nummers van haar. Voer een begrip waar je een hartgrondige hekel aan hebt, een aantal zelfstandige naamwoorden van gehate dingen die hier mee te maken hebben. Plus de naam van de Persoon waardoor je in de steek gelaten bent en je favoriete dichter en Presto, je hebt je eigen Alanis tekst. Je kunt lekker meeblèren op een bekend nummer met je eigen tekst. Geweldig!

<http://www.brunching.com/toys/toy-alanislyrics.html>



GEZOCHT BASIST(E) TOETSENIST(E)

voor country band:

BOXCAR

tussen ± 18 & 150 jaar
Jeroen 0183-62013
TON 0183-442028



DRUMMER zoekt BAND stijl:

HARD ROCK
SPACE ROCK
BLUES
FUNK
REGGAE

0183-442698
06-21956554

Jeroen

Simpdies

GITARIST

GEZOCHT
MET
SPOED
± 17 JAAR

Marilyn Manson
Slayer
Black Sabbath
Sepultura

Sodomy & Lust

Tel.: 06-22667557

Hos zoekt

ENKELE MANNENSTEMMEN VOOR KOOR

Tel 0183-302031

BLUNT zoekt:

DRUMMER

Nederlands talige
HARDCORE METAL
ben je gemotiveerd?

BEL DAN!

(oefenuimte in Hardinxveld)

Tjerk 0184-613606

Wilco 0184-616716

Te koop

- Klassieke Gitaar met Fishman element! Tyerstreep Esdoorn IN NIEUWE STAAT **fl. 500,-**
- Klassieke Gitaar Mahoniehouten Klankkast & Hals IN NIEUWE STAAT **fl. 200,-**
- Bouwpakket gitaar **fl. 115,-**
mahoniehout **fl. 85,-**
- Eventueel ook andere akoestische gitaren

BEL SNEL!

BEN STOFFERS 0183-302394

Vanuit de Coulissen

Door Hylke Tromp

Leuker en harder wordt het dus, de volgende eeuw.

Want fun willen we en wel meteen, en gecastreerde pedofielen en allemaal internet en grotere gevangenissen en grotere Albert Heijns en bewakingscamera's op straat en webcam's thuis en democratie zonder die vervelende minderheden en connectivity en Frequin-schandpaaltv en reality shows en bommen op een Europees land en iedereen van zero naar hero en de duimschroef op onwilligen. Een dolby surround van platvloerse zelfbevrediging en sociale nonchalance en hierover willen we allemaal met elkaar bellen en emailen.

Wat een eeuw, het was de moorddadigste van alle. En die verschrikkelijke eeuw nu baart de 21e. Ons ministerie van Oorlog heet sinds de sixties ministerie van Defensie, maar de oorlog blijft even smerig. In Orwell's '1984' bestaat een ministerie van Liefde, maar de harteloosheid is er groot.

In Rotterdam is onlangs een razzia gehouden, de cops zeiden dat ze hiermee "grensverleggend" bezig waren. "Kijken hoever we kunnen gaan", zei de woordvoerder. Ze hebben een probleemwijk genomen omdat het volk dan gaat juichen. Ze willen "preventief en collectief kunnen fouilleren". Dat onze grondrechten dat niet toestaan, dat hen dat na de razzia's van de Amsterdamse Eurotop door de rechters is duidelijk gemaakt, het

deert ze niet. Meer bevoegdheden, daar gaat het om.

Afluisteren willen ze, zwarte dozen bij onze providers (binnenkort). Alle email-, fax- en telefoonverkeer van iedereen willen ze scannen; dit gebeurt al, de USA en UK scannen

Ecologische kogel

WASHINGTON, 7 OKT. Het Amerikaanse leger zal voortaan 'ecologische' kogels gebruiken, die even dodelijk zijn als ouderwetse kogels. Het gaat om kogels die zonder lood worden gefabriceerd en daardoor minder belastend zijn voor het milieu. In plaats daarvan bestaan ze uit wolfram en tin, of wolfram en nylon. (AFP)

NRC 7.10.99

er tienduizenden tegelijk van en niet alleen je emails naar de States of je faxen naar Londen. Echelon heet het systeem, scant op trefwoorden en samenhang (op het net vind je alle technische details). In je browser en email-

programma zijn hiervoor al achterdeurtjes ingebouwd en Lotus Notes legde z'n encryptiesleutel bij de CIA.

De Europese politie breidt zeer snel uit en gaat dezelfde weg op, en we weten er geen reet van, ons parlement ook nauwelijks.

Maar een geluk bij een ongelukje: we krijgen de kogel zonder dat het milieu erdoor wordt belast. Leuker en harder. Zou de muziek ook zo worden?



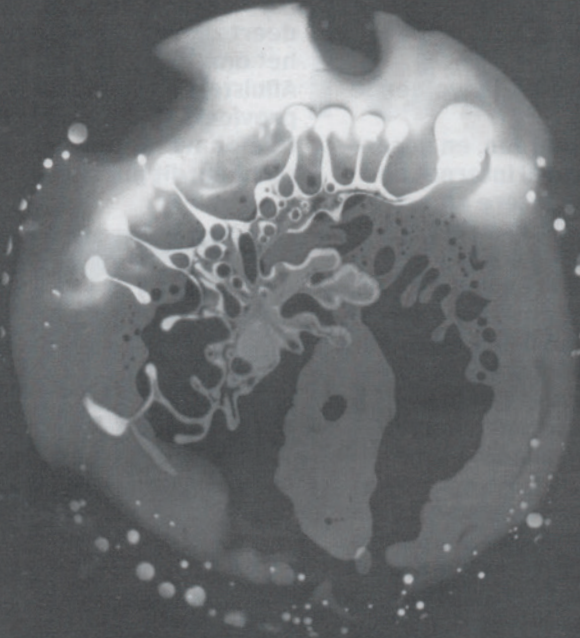

4XT
 psychedelic lights
 0183 562367

Trip To The Twilight
 Bessendreef 30 4241DH Arkel Tel.0183 562367
www.schalie.nl/4xt



C.D.'s, L.P.'s, C.D.I. en Muziekcassettes

Blekersdijk 60
 3311 LE Dordrecht.

Telefoon: 078 - 6312535
 Fax: 078 - 6318133

Muziekwerf

Port betaald
Garinchem

Popkollektief

SLIM

40
Jaar!

SLIMWEB.ORG

Afz. SLIM * Tol 1
L251 PX * Werhendam

